

Encompass Series Battery Pack

Battery Pack User's Manual

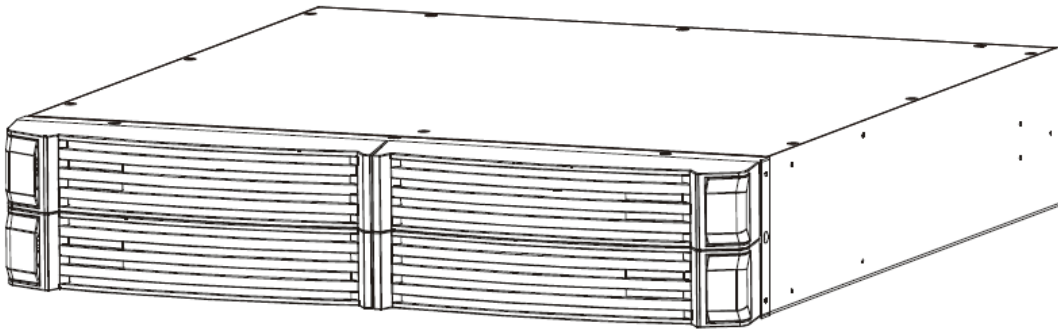

Table of Contents

Introduction	1
1. Important Safety Warning	2
2. Installation and setup	5
3. Operations	9
4. Obtaining Service	10
5. Replacing the Batteries	11
6. Specifications	13
7. Warranty	14
A1 Declaration of Conformity	16

Introduction

Thank you for purchasing a MINUTEMAN power protection product. It has been designed and manufactured to provide many years of trouble-free service.

SAVE THESE INSTRUCTIONS - This manual contains important instructions that should be followed during the installation and the maintenance of the Battery Pack.

IMPORTANT SAFETY INSTRUCTIONS
SAVE THESE INSTRUCTIONS!
CONSIGNES DE SÉCURITÉ IMPORTANTES
SAUVEGARDEZ CES CONSIGNES!

Please read this manual and comply with all warnings and instructions before installing your Encompass Series Battery Pack as it provides important information that should be followed during its installation and maintenance, allowing you to correctly set up your UPS for the maximum safety and performance. Included is information on customer support and factory service, if it is required. If you experience a problem with the UPS system please refer to the Troubleshooting guide in this manual to correct the problem or collect enough information so that the Technical Support Department can assist you.

Veillez lire ce manuel et vous conformer à tous les avertissements et instructions avant d'installer votre batterie de la série Encompass, car il fournit des informations importantes qui doivent être suivies lors de son installation et de sa maintenance, vous permettant de configurer correctement votre UPS pour une sécurité et des performances maximales. Des informations sur le support client et le service d'usine sont incluses, si nécessaire. Si vous rencontrez un problème avec le système UPS, veuillez vous référer au guide de dépannage de ce manuel pour corriger le problème ou collecter suffisamment d'informations pour que le service d'assistance technique puisse vous aider.

Batteries can present a risk of electrical shock. Observe proper cautions and do not bridge the battery terminals at any time. Follow all precautions and instructions for battery replacement and disposal in the BATTERY REPLACEMENT section of this manual.

Les batteries peuvent présenter un risque de choc électrique. Observez les précautions appropriées et ne pontez à aucun moment les bornes de la batterie. Suivez toutes les précautions et instructions pour le remplacement et la mise au rebut de la batterie dans la section REMPLACEMENT DE LA BATTERIE de ce manuel.

1. Important Safety Warnings

CAUTION! - This Battery Pack series is ONLY intended to be installed in an indoor temperature-controlled environment that is free of conductive contaminants.

CAUTION! - The maximum ambient operating temperature for this Battery Pack series is 40°C ("0 ~ 40°C" for Ambient Operation).

- The external vents and openings on the Battery Pack are provided for ventilation. To ensure reliable operation of the Battery Pack and to protect the Battery Pack from overheating, these vents and openings must not be blocked or covered. Do not insert any object into any of the vents or opening that may hinder the ventilation.
- Install the Battery Pack in a well-ventilated area, away from excess moisture, heat, dust, flammable gas or explosives.
- Leave adequate space (at least 20cm) in the front and at the rear of the Battery Pack for proper ventilation.
- Do not mount the Battery Pack with its front or rear panel facing down at any angle.
- Before usage, you must allow the Battery Pack to adjust to room temperature (20°C~25°C or 68°F~77°F) for at least one hour to avoid moisture condensing inside the Battery Pack.

WARNING! - This Battery Pack contains potentially hazardous voltages. Do not attempt to disassemble the Battery Pack beyond the battery replacement procedure. This Battery Pack contains no user serviceable parts. Repairs and Battery replacement must be performed by **QUALIFIED SERVICE PERSONNEL ONLY**.

WARNING! - Qualified Service Personnel ONLY must perform the Installation and Servicing of these Battery Packs. MINUTEMAN accepts no liabilities and is not limited to: injury to the Service Personnel, or damages to; the Battery Pack and the UPS, or the connected equipment caused by the incorrect installation or servicing of the Battery Pack.

WARNING! - Risk of Electrical Shock. Hazardous live parts inside these power supplies are energized from the battery even when disconnected from the UPS.

CAUTION! - DO NOT USE THE MOUNTING BRACKETS TO LIFT THE BATTERY PACK. The mounting brackets are ONLY for securing the Battery Pack to the rack.

NOTE: These Battery Packs are shipped with the internal batteries connected. It is not necessary to open the unit to install.

CAUTION! - To de-energize the Battery Pack:

1. If a connected UPS is on, press and then release the OFF button after the audible alarm beeps twice to turn the UPS off.
2. Disconnect the Battery Pack from the UPS.
3. Open the DC Breaker on the back panel of the battery pack
4. Disconnect the battery modules

NOTICE: This equipment has been tested and found to comply with the limits for a Class A and/or B computing device in accordance with the specifications in Subpart J of Part 15 of FCC Rules and the Class A and/or B limits for radio noise emissions from digital apparatus set out in the Radio Interference of the Canadian Department of Communications. These limits are designed to provide reasonable protection against such interference in a residential installation. This equipment generates and uses radio frequency and if not installed and used properly, that is, in strict accordance with the manufacturer's instructions, this equipment may cause interference to radio and television reception. If this equipment does cause interference to radio or television reception, which can be determined by turning the equipment off and on, the user is encouraged to try to correct the interference by one or more of the following measures:

- Re-orient the receiving antenna.
- Relocate the computer with respect to the receiver.
- Move the computer away from the receiver.
- Plug the computer into a different outlet so that the computer and receiver are on different branch circuits.
- Shielded communications interface cables must be used with this product.

WARNING:

Changes or modifications to this unit not expressly approved by the party responsible for compliance could void the user's authority to operate the equipment.

Receiving Inspection

After removing your Battery Pack from its carton, it should be inspected for damage that may have occurred in shipping. Immediately notify the carrier and place of purchase if any damage is found. Warranty claims for damage caused by the carrier will not be honored. The packing materials that your Battery Pack was shipped in are carefully designed to minimize any shipping damage. In the unlikely case that the Battery Pack needs to be returned to the manufacturer, please use the original packing material. Since the manufacturer is not responsible for shipping damage incurred when the system is returned, the original packing material is inexpensive insurance. **PLEASE SAVE THE PACKING MATERIALS!**

Life Support Policy

As a general policy, we do not recommend the use of any of our products in life support applications where failure or malfunction of the product can be reasonably expected to cause failure of the life support device or to significantly affect its safety or effectiveness. We do not recommend the use of any of our products in direct patient care. We will not knowingly sell our products for use in such applications unless it receives in writing assurances satisfactory to us that (a) the risks of injury or damage have been minimized, (b) the customer assumes all such risks, and (c) our liability is adequately protected under the circumstances.

WARNING! - Qualified Service Personnel ONLY must perform the Installation and Servicing of these Battery Packs. MINUTEMAN accepts no liabilities and is not limited to: injury to the Service Personnel, or damages to: the Battery Pack, the UPS, or the connected equipment caused by the incorrect installation or servicing of the Battery Packs. These Battery Packs MUST be operated with their respective UPS models, see the table below:

Battery Pack	BP24RTXL2U	BP48RTXL2U	BP72RTXL2U
UPS	EC1000RTXL2U	EC1500RTXL2U EC2000RTXL2U	EC3000RTXL2U

© COPYRIGHT 2024 BY PARA SYSTEMS, INC.

All Rights Reserved. All rights of this User's Manual ("Manual"), including but not limited to the content, information, and figures are solely owned and reserved by Para Systems, Inc. ("Para Systems"). The Manual can only be applied to the operation or the use of this product. Any disposition, duplication, dissemination, reproduction, modification, translation, extraction, or usage of this Manual in whole or in part is prohibited without the prior written permission of Para Systems. Given that Para Systems will continuously improve and develop the product, changes may be made to the information in this Manual at any time without obligation to notify any person of such revision or changes. Para Systems will make all possible efforts to secure the accuracy and the integrity of this Manual. Para Systems disclaims any kinds or forms of warranty, guarantee, or undertaking, either expressly or implicitly, including but not limited to the completeness, faultlessness, accuracy, non- infringement, merchantability or fitness for a particular purpose of the Manual.

2. Installation and Setup

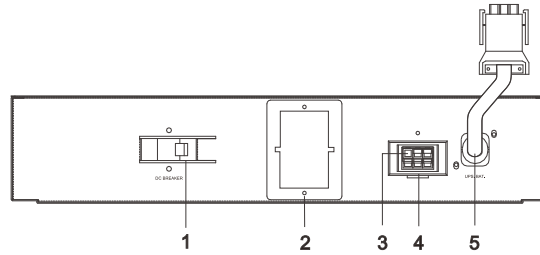

1. DC Breaker (Option)	1. Battery Over-current Protection. 2. Easily remove battery bank from system.
2. DC Fuse(s)	Battery Over-current Protection.
3. Earth Terminal	For safety grounding connection.
4. Battery Connector	Battery bank extending connector.
5. DC Power Cord	To link with UPS and battery banks.

This Battery Pack series is **ONLY** intended to be installed in an indoor temperature-controlled environment that is free of conductive contaminants. DO NOT operate the Battery Pack in extremely dusty and/or unclean areas, locations near heating devices, water or excessive humidity, or where the Battery Pack is exposed to direct sunlight. Select a location, which will provide good air circulation for the Battery Pack at all times. Route any cords so they cannot be walked on or damaged. Typical battery life is 3 to 5 years. Environmental factors do affect battery life. High temperatures, poor utility power, and frequent, short duration discharges have a negative impact on battery life.

ENVIRONMENTAL CONDITIONS

- Operating Temperature (Max.): 0° to 40°C (+32° to +104°F)
- Storage Temperature: -15° to +45°C (+5° to +113°F)
- Operating/ Storage Humidity: 10% to 90%, non-condensing
- Operating Elevation: 0 to 3,000m (0 to +10,000 ft)
- Storage Elevation: 0 to 15,000m (0 to +50,000 ft)

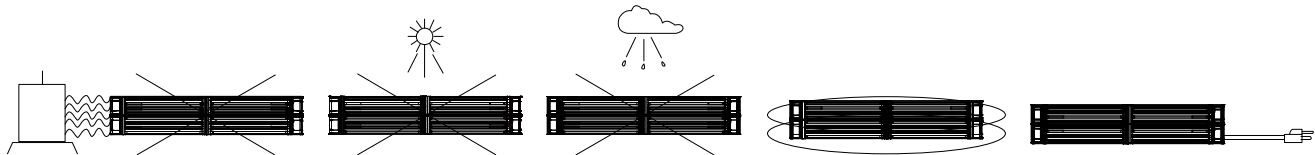

INSTALLATION

Be sure to read the installation placement and all the cautions before installing the Battery Pack. Place the Battery Pack in the final desired location and complete the rest of the installation procedure. These Battery Packs are shipped with the internal batteries connected. See the "Rackmount Configuration" to install the Battery Pack into the rack. **USE CAUTION:** The Battery Pack is heavy. Use the appropriate number of personnel when installing.

CAUTION! - DO NOT USE THE MOUNTING BRACKETS TO LIFT THE UPS.
 The mounting brackets are **ONLY** for securing the Battery Pack to the rack.

RACKMOUNT CONFIGURATION

This Battery Pack series comes with mounting brackets for the standard 19" (46.5cm) rack pre-installed on the Battery Pack. The Rail Kits for 4-post racks and cabinets are also available. The screws for mounting the Battery Pack to the rack are included.

CAUTION! DO NOT USE THE MOUNTING BRACKETS TO LIFT THE BATTERY PACK. The mounting brackets are **ONLY** for securing the Battery Pack to the rack.

NOTE: The mounting brackets can be mounted in the middle of the Battery Pack.

1. Remove the Battery Pack from the shipping box.
2. Mount the Battery Pack into the rack and secure with the retaining screws. **WARNING:** Use two or more people when installing the Battery Pack. Use **CAUTION**, the Battery Pack is extremely heavy. Do not move the rack after the units have been installed. The rack may become unstable due to the weight distribution.
3. The Rackmount Configuration is complete. See Connecting the Battery Pack.

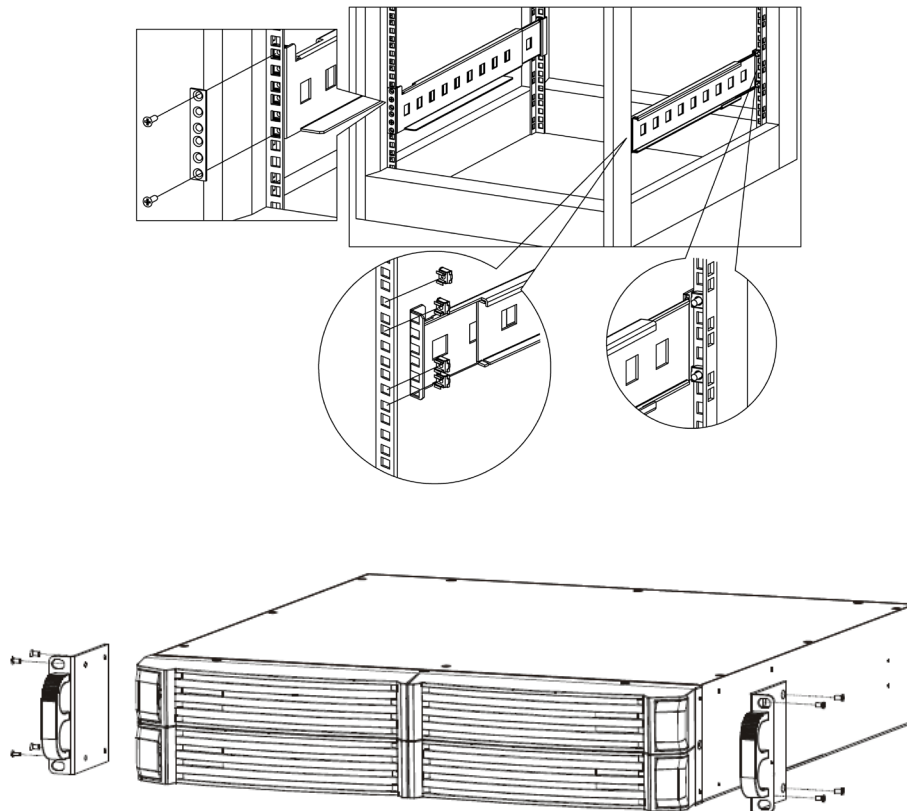

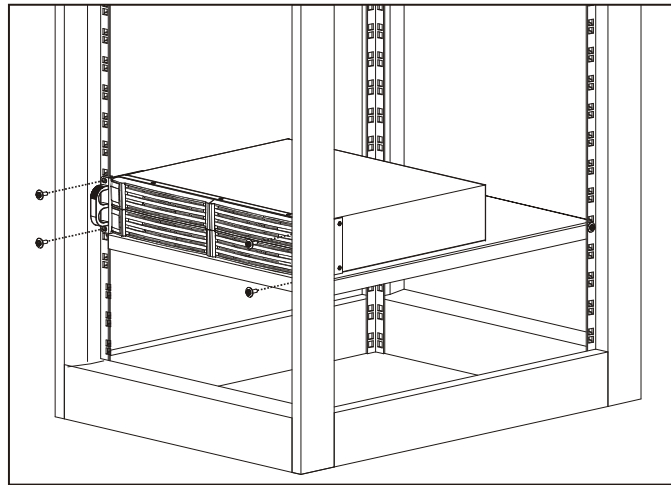

TOWER CONFIGURATION

The tower configuration allows the user to install the Battery Pack in the upright position next to the UPS and the tower computer. The tower brackets are provided with the Battery Pack.

WARNING! - Use two or more people when installing the Battery Pack. Use **CAUTION**, the Battery Pack is extremely heavy.

1. Once the location of the Battery Pack has been determined, place the tower brackets in the desired location.

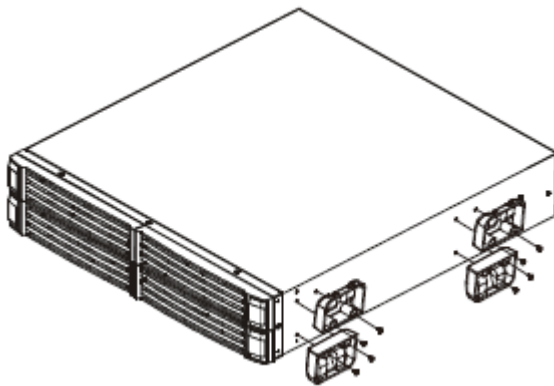

FIG. 1

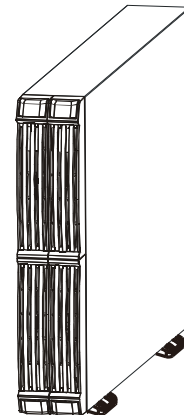

FIG. 2

WARNING: The Battery Pack must be installed in the proper up-right position. If the Battery Pack is not installed in the proper up-right position the Batteries will be damaged. Once the Battery Pack is placed in the tower brackets, looking at the front panel of the Battery Pack the top cover of the Battery Pack **MUST** be on your left-hand side.

2. Use the included screws to attach the tower feet to the left-hand side of the case when lying horizontally, (FIG. 1).
3. Tilt the cabinet into upright position. The Tower Configuration is now complete. See Connecting the Battery Pack.

CONNECTING THE BATTERY PACK

NOTE: When attaching the Battery Packs, the UPS must be configured so that it will report the correct estimated runtime on the LCD screen and in the Power Monitoring software and/or the SNMP card. See the Power Monitoring software or the SNMP card's User's Manual to configure the UPS.

1. Make sure that the DC breaker on the rear panel of the Battery Pack is in the Open position.
2. Turn the UPS off and disconnect the UPS's input power cord from the AC wall outlet.
3. Remove the External Battery Connector cover plate from the UPS's rear panel, (if necessary).
4. Verify, before connecting the Battery Pack's external battery cable into the UPS's external battery connector, that they mate red to red and black to black. **NOTE:** The red connector is the battery positive (+) and the black connector is the battery negative (-). Connect the external battery cable from the Battery Pack to the external battery connector on the UPS. **NOTE:** If connecting more than one Battery Pack see **"Daisy Chaining"**.

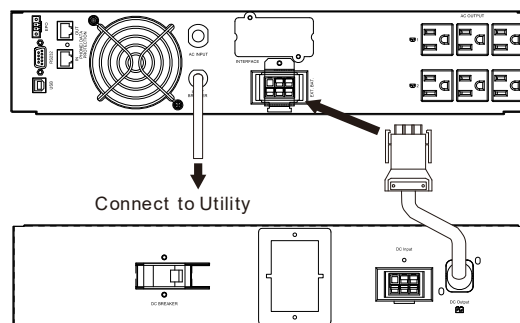

DAISY CHAINING

(QUALIFIED SERVICE PERSONNEL ONLY)

"Daisy Chaining" means connecting one battery pack to another battery pack to another battery pack, this chain could go on indefinitely. Follow the steps below to daisy chain the battery packs:

1. Be sure to read the installation placement procedure, all of the cautions and the safety precautions before daisy chaining the battery pack(s).
2. Make sure that all the battery pack's DC breakers and UPS are turned off. **CAUTION:** If the battery pack's DC breaker is in the on position, the battery voltage will be present at the open end of the battery pack's external battery cable and external battery connector. Unplug all the equipment that is plugged into the UPS output receptacles. Disconnect the UPS power cord from the AC wall outlet.
3. Remove the External Battery Connector's cover plate from the UPS rear panel and the additional Battery Packs.
4. Verify, before plugging the external battery cable into the UPS external battery connector or the battery pack's external connector that they mate red to red and black to black.
5. Connect the external battery cable from the first battery pack to the external battery connector on the UPS.
6. Connect the external battery cable from the second battery pack to the external battery connector on the first battery pack.
7. Turn ALL of the DC breakers on the rear panel of the battery packs to the on position.

8. The battery packs are ready for normal operation, see the UPS User's Manual for the normal startup of the UPS.

NOTE: The maximum number that can be daisy chained is ten battery packs.

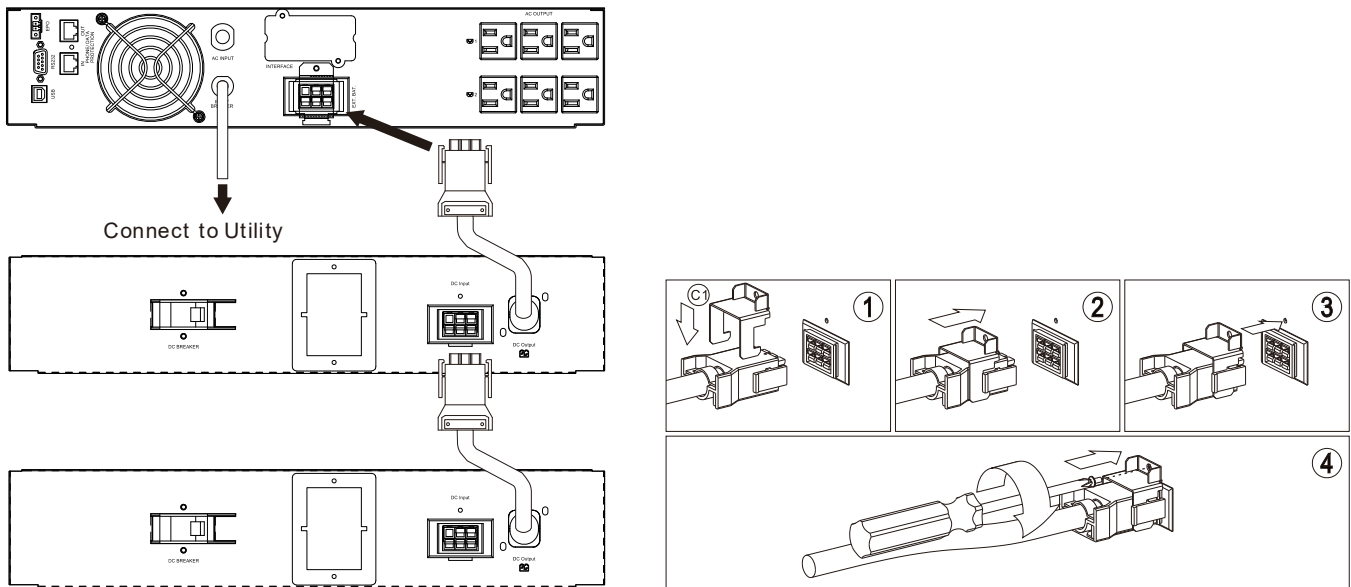

3. Operations

SYSTEM OVERVIEW

The Battery Pack will extend the runtime capabilities of the UPS. When the commercial power is lost, the charger will turn off and the battery pack(s) will extend the runtime of the UPS. When the commercial power returns the battery pack(s) will automatically start recharging the batteries if connected to the UPS. During normal AC operation, the UPS and battery pack will quietly and confidently protect your system from power anomalies.

TURNING THE BATTERY PACK ON/OFF

Turning the DC breaker to the On position will connect the DC bus voltage from the battery pack to the UPS. Turning the DC breaker to the Off position will disconnect the DC bus voltage from the battery pack to the UPS.

4. Obtaining Service

IF THE BATTERY PACK REQUIRES SERVICE

1. Verify there are no tripped circuit breakers and that the batteries are good. A tripped circuit breaker and defective batteries are the most common issues.
2. Call your dealer for assistance. If you cannot reach your dealer, or if they cannot resolve the issue call Minuteman's Technical Support department at (972) 446-7363 or visit our website at <https://minutemanups.com/contact/>. Before calling the Technical Support Department have the following information available:
 - a) Contact name and address.
 - b) Where and when the unit was purchased.
 - c) All of the model information about your unit.
 - d) The serial number of your unit.
 - e) Any additional information on the failure.
 - f) A description of the protected equipment including model numbers, if possible.
 - g) A technician will ask you for the above information and if possible, help solve the issue over the phone. In the event that the unit requires factory service, the Technical Support Representative will issue you a Return Material Authorization Number (RMA #).

NOTE: We must have the model number and the serial number of the product to issue an RMA #.

- h) If the unit is under warranty, the repairs will be done at no charge. If the unit is not under warranty there will be a charge for the repair.
3. Pack the unit in its original packaging. If the original packaging is no longer available, ask the Technical Support Representative about obtaining a new set. It is important to pack the unit properly in order to avoid damage in transit. Never use Styrofoam beads for a packing material.
 - a) Include a letter with your name, address, daytime phone number, RMA number, a copy of your original sales receipt, and a brief description of the problem.
4. Mark the RMA # on the outside of all packages. The factory cannot accept any package without the RMA # marked on the outside.
5. Return the unit by insured, prepaid carrier to:

Para Systems, Inc.
MINUTEMAN UPS
2425 Technical Road
Miamisburg, OH 45342
ATTN: RMA # _____

5. Replacing the Batteries

QUALIFIED SERVICE PERSONNEL ONLY

Please read all of the WARNINGS and CAUTIONS before attempting to service the batteries. Typical battery life is 3 to 5 years. Environmental factors do affect battery life. High temperatures, poor utility power, and frequent, short duration discharges have a negative impact on battery life.

WARNING! - This battery pack contains potentially hazardous voltages. Do not attempt to disassemble the battery pack beyond the battery replacement procedure. This battery pack contains no user serviceable parts. Repairs and battery replacement must be performed by QUALIFIED SERVICE PERSONNEL ONLY.

CAUTION! - Do not open or mutilate batteries. Released electrolyte is harmful to the skin and eyes and may be toxic.

CAUTION! - Do not dispose of batteries in a fire. The batteries may explode. The batteries in this battery pack are recyclable. Dispose of the batteries properly. The batteries contain lead and pose a hazard to the environment and human health if not disposed of properly. Refer to local codes for proper disposal requirements or return the battery to the supplier.

CAUTION! - The battery system can present a risk of electrical shock. These batteries produce sufficient current to burn wire or tools very rapidly, producing molten metal. Observe these precautions when replacing the batteries:

1. Remove watches, rings, or other metal objects.
2. Use hand tools with insulated handles.
3. Wear protective eye gear (goggles), rubber gloves and boots.
4. Do not lay tools or other metal parts on top of batteries.
5. Disconnect the charging source prior to connecting or disconnecting the battery terminals.
6. Determine if the battery is inadvertently grounded. If the battery is, remove the source of the grounding. Contact with any part of a grounded battery can result in an electrical shock. The likelihood of such shock will be reduced, if such grounds are removed during installation and maintenance.

CAUTION! - Replace batteries with the same number and type as originally installed in the battery pack. These batteries have pressure operated vents. These Battery Packs contain sealed non-spillable maintenance-free lead acid batteries.

Model #	BP24RTXL2U	BP48RTXL2U	BP72RTXL2U
Internal Battery Module Part #	BM0101	BM0102	BM0103

BATTERY REPLACEMENT PROCEDURE (QUALIFIED SERVICE PERSONNEL ONLY)

PLEASE READ THE CAUTIONS AND WARNINGS BEFORE ATTEMPTING TO REPLACE THE BATTERY MODULES

Hot-swappable batteries mean that the batteries can be replaced without powering down the whole UPS and battery pack system.

NOTE: If there is a power interruption while replacing the hot-swappable batteries, with the UPS on, the load will not be backed up.

1. Turn off all of the DC breakers on the rear panel of all of the Battery Packs.
2. Disconnect all of the external battery cables.
3. Remove the front panel retaining screws.
4. Remove the front panel and lay it on top of the Battery Pack.

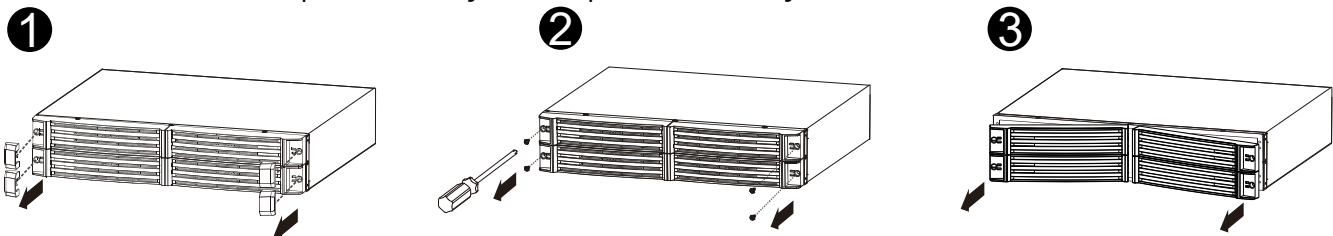

5. Remove the retaining screws for the battery retaining brackets.
6. Remove the battery retaining brackets.
7. Disconnect the battery connectors (red and black) from each of the battery modules.
8. Grasp one of the battery module's pull tabs and gently pull the battery module out of the Battery Pack and set on the floor.
9. Grasp the other battery module's pull tab and gently pull the battery module out of the Battery Pack and set on the floor.

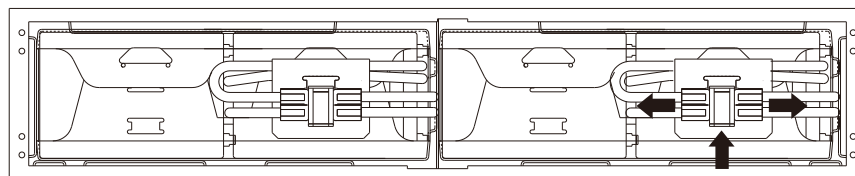

NOTE: Use Caution, the battery modules are heavy.

10. Slide the new battery modules into the Battery Pack.
11. Re-install the battery retaining brackets.
12. Re-install the retaining screws for the battery retaining brackets.
13. Verify proper polarity. Reconnect the battery connectors (red and black).

NOTE: Some sparking may occur this is normal.

14. Re-install the front panel on the Battery Pack.
15. Re-install the front panel retaining screws.
16. Reconnect all of the external battery cables.
17. Turn on all of the DC breakers on the rear panel of all of the Battery Packs.

18. Properly dispose of the old batteries at an appropriate recycling facility or return them to the supplier in the packing material for the new batteries.
19. The Battery Pack is ready for normal operation.

NOTE: If the UPS has a Weak/Bad Battery Alarm after replacing the battery modules, the user must initiate a self-test to clear the Weak/Bad Battery Alarm. To initiate a self-test see the section "**USER INVOKED BATTERY TEST**" in the UPS User's Manual.

6. Specifications

SYSTEM SPECIFICATION			
Model Number	BP24RTL2U	BP48RTL2U	BP72RTL2U
Installation Format	Rack/Tower Convertible		
BATTERY SYSTEM			
Battery Type	Sealed, Non-Spillable, Maintenance Free, Valve Regulated, Lead Acid		
Typical Recharge Time	24-hours from total discharge		
Typical Battery Life	3-5 years, depending on discharge cycles and ambient temp		
System Voltage	24VDC	48VDC	72VDC
Battery Module	BM0101	BM0102	BM0103
PHYSICAL			
Size - Net (LxWxH) (rackmount brackets installed)	430x440x88 (mm)	430x440x88 (mm)	581x440x88 (mm)
Weight - Net	27.2 (kg)	27.2 (kg)	37.8 (kg)
Size - Shipping (LxWxH)	631x578x208 (mm)	631x578x208 (mm)	782x578x208 (mm)
Weight - Shipping	30.3 (kg)	30.3 (kg)	41.1 (kg)
REGULATORY COMPLIANCE			
Safety and Approvals	cULus (UL1778 5th Edition & CSA 22.2 no. 107.3-14 / R: 2014), FCC Class A, CE certified, RoHS2 (EU Directive 2011/65/EU & 2015/863/EU)		

7. Warranty

Para Systems, Inc. (Para Systems) warrants this equipment, when properly applied and operated within specified conditions, against faulty materials or workmanship for a period of three years from the date of purchase. For equipment sites within the United States and Canada, this warranty covers depot repair or replacement of defective equipment at the discretion of Para Systems. Depot repair will be from the nearest authorized service center. The customer pays for shipping the product to Para Systems. Para Systems pays ground freight to ship the product back to the customer. Replacement parts and warranty labor will be borne by Para Systems. For equipment located outside of the United States and Canada, Para Systems only covers faulty parts. Para Systems products that are depot repaired or replaced pursuant to this warranty shall only be warranted for the unexpired portion of the warranty applying to the original product. This warranty applies only to the original purchaser who must have properly registered the product within 10 days of purchase.

The warranty shall be void if (a) the equipment is damaged by the customer, is improperly used, is subjected to an adverse operating environment, or is operated outside the limits of its electrical specifications; (b) the equipment is repaired or modified by anyone other than Para Systems or Para Systems approved personnel; or (c) has been used in a manner contrary to the product's User's Manual or other written instructions.

Any technical advice furnished before or after delivery in regard to use or application of Para Systems' equipment is furnished without charge and on the basis that it represents Para Systems' best judgment under the circumstances, but it is used at the recipient's sole risk.

EXCEPT AS PROVIDED HEREIN, PARA SYSTEMS MAKES NO WARRANTIES, EXPRESSED OR IMPLIED, INCLUDING WARRANTIES OF MERCHANTABILITY AND FITNESS FOR A PARTICULAR PURPOSE. Some states do not permit limitation of implied warranties; therefore, the aforesaid limitation(s) may not apply to the purchaser.

EXCEPT AS PROVIDED ABOVE, IN NO EVENT WILL PARA SYSTEMS BE LIABLE FOR DIRECT, INDIRECT, SPECIAL, INCIDENTAL, OR CONSEQUENTIAL DAMAGES ARISING OUT OF THE USE OF THIS PRODUCT, EVEN IF ADVISED OF THE POSSIBILITY OF SUCH DAMAGE. Specifically, Para Systems is not liable for any costs, such as; labor for on-site installation, on-site maintenance or on-site service, lost profits or revenue, loss of equipment, loss of use of equipment, loss of software, loss of data, cost of substitutes, claims by third parties, or otherwise. The sole and exclusive remedy for breach of any warranty, expressed or implied, concerning Para Systems' products and the only obligation of Para Systems hereunder, shall be depot repair or replacement of defective equipment, components, or parts; or, at Para Systems' option, refund of the purchase price or substitution with an equivalent replacement product. This warranty gives you specific legal rights and you may also have other rights which vary from state to state.

No employee, salesman, or agent of Para Systems is authorized to add to or vary the terms of this warranty.

Please go to our website at www.minutemanups.com/warranty/ to fill out the Warranty Registration.

Additional Notices:

NOTICE: This product complies with the rules for Class A device, pursuant to Part 15 of the FCC rules for radio noise emissions from a digital apparatus.

These limits are designed to provide reasonable protection against such interference in a residential installation.

This equipment generates and uses radio frequency and if not installed and used properly, in strict accordance with the manufacturer's instructions, may cause interference to radio and television reception. If this device does cause interference to radio or television reception, which can be determined by turning the equipment off and on, the user is encouraged to try to correct the interference by one or more of the following measures:

- Reorient the receiving antenna.
- Relocate the computer with respect to the receiver.
- Move the computer away from the receiver.
- Plug the computer into a different outlet so that the computer and receiver are on different branch circuits.
- Shielded communications interface cables must be used with this product.

Life Support Policy

Para Systems does not support the use of any of its products in life support applications where the failure or malfunction of the product can be reasonably expected to cause failure to life support devices or to significantly affect their safety or effectiveness. Furthermore, Para Systems does not recommend the use of any of its products in direct patient care.



RoHS2
FCC Class A
cULus (UL1778 5th Edition)
CE Compliant

Para Systems, Inc.
2850 Lake Vista Drive, Ste 110
Lewisville, TX 75067
800.238.7272
www.minutemanups.com

© 2024 PARA SYSTEMS, INC.

Minuteman Power Technologies, Encompass and SentryHD are owned by Para Systems, Inc. All other trademarks are property of their irrespective owners.

A1. Declaration of Conformity

Application of Council Directive(s): 2014/30/EU

Standard(s) to which Conformity is declared: EN62040-2, IEC61000-2-2 IEC61000-4-2, IEC61000-4-3, IEC61000-4-4, IEC61000-4-5, IEC61000-4-6, IEC61000-4-8, UL1778, CSA 22.2 no. 107.3-14, FCC Class A

Manufacturer's Name: Para Systems, Inc. (MINUTEMAN UPS)

Manufacturer's Address: 2850 Lake Vista Drive, Ste 110, Lewisville, TX 75067 USA

Type of Equipment: Uninterruptible Power Supplies (UPS)

Model No: BP24RTXL2U (Y), BP48RTXL2U (Y), BP72RTXL2U (Y)

Year of Manufacture: Beginning January 2025

I hereby declare that the equipment specified above conforms to the above Directive(s).

Kevin Canole
(Name)

Director of Business Development
(Position)

Place: Carrollton, Texas, USA

Date: September 12, 2024

Ensemble de batteries de la série Encompass

Ensemble de batterie Manuel d'utilisation

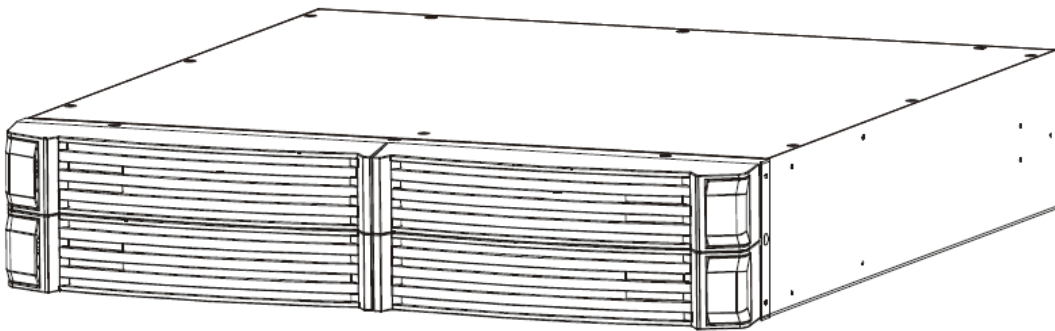

Pour obtenir les renseignements les plus à jour, veuillez consulter la traduction originale en anglais. Si vous avez des questions sur l'exactitude des spécifications traduites, des informations de garantie, des caractéristiques du produit, etc., veuillez contacter notre équipe de service à la clientèle.

Table des matières

Présentation	1
1. Avertissement de sécurité important	2
2. Installation et configuration	5
3. Opérations	9
4. Obtenir le service	10
5. Remplacement des piles	11
6. Spécifications	13
7. Garantie	14
A1 Déclaration de conformité	16

Présentation

Merci d'avoir acheté un produit de protection électrique MINUTEMAN. Il a été conçu et fabriqué pour offrir de nombreuses années de service sans problème.

CONSERVEZ CES INSTRUCTIONS-Ce manuel contient des instructions importantes qui doivent être suivies lors de l'installation et de l'entretien de la batterie.

**INSTRUCTIONS DE SÉCURITÉ IMPORTANTES
CONSERVEZ CES INSTRUCTIONS !**

***INSTRUCTIONS DE SÉCURITÉ IMPORTANTES
SAUVEGARDEZ CES INSTRUCTIONS !***

S'il vous plaît, lisez ce manuel et respectez tous les avertissements et instructions avant d'installer votre batterie de la série Encompass, car elle fournit des informations importantes qui doivent être suivies lors de son installation et de sa maintenance, vous permettant de configurer correctement votre onduleur pour une sécurité et des performances maximales. Des renseignements sur le soutien à la clientèle et le service d'usine sont inclus, si nécessaire. Si vous rencontrez un problème avec le système UPS, veuillez vous référer au guide de dépannage de ce manuel pour corriger le problème ou recueillir suffisamment d'informations pour que le service d'assistance technique puisse vous aider.

Veuillez lire ce manuel et vous conformer à tous les avertissements et instructions avant d'installer votre batterie de la série Encompass, car il fournit des informations importantes qui doivent être suivies lors de son installation et de son entretien, vous permettant de configurer correctement votre onduleur . pour une sécurité et des performances maximales. Des renseignements sur le soutien à la clientèle et le service d'usine sont inclus, si nécessaire. Si vous rencontrez un problème avec le système UPS, veuillez vous référer au guide de dépannage de ce manuel pour corriger le problème ou recueillir suffisamment d'informations pour que le service d'assistance technique puisse vous aider.

Les piles peuvent présenter un risque de décharge électrique. Respectez les précautions appropriées et ne branchez jamais les bornes de la batterie. Suivez toutes les précautions et instructions relatives au remplacement et à l'élimination des batteries dans la section REMPLACEMENT DES BATTERIE de ce manuel.

Les batteries peuvent présenter un risque de décharge électrique. Observez les précautions appropriées et ne pontez jamais les bornes de la batterie. Suivez toutes les précautions et les instructions pour le remplacement et la mise au rebut de la batterie dans la section REMPLACEMENT DE LA BATTERIE de ce manuel.

1. Avertissements de sécurité importants

PRUDENCE! -Cette série de batteries est SEULEMENT destiné à être installé dans un environnement intérieur à température contrôlée, exempt de contaminants conducteurs.

PRUDENCE! -La température ambiante maximale de fonctionnement de cette série de batteries est de 40 °C (« 0 ~ 40 °C » pour un fonctionnement à température ambiante).

- Les événements et les ouvertures externes de la batterie sont prévus pour la ventilation. Pour assurer un fonctionnement fiable du bloc-batterie et pour le protéger contre la surchauffe, ces événements et ouvertures ne doivent pas être bloqués ou couverts. N'insérez aucun objet dans les ouvertures ou les ouvertures qui pourrait nuire à la ventilation.
- Installez la batterie dans un endroit bien aéré, à l'abri de l'excès d'humidité, de la chaleur, de la poussière, des gaz inflammables ou des explosifs.
- Laissez suffisamment d'espace (au moins 20 cm) à l'avant et à l'arrière de la batterie pour une bonne ventilation.
- Ne pas monter la batterie avec son panneau avant ou arrière orienté vers le bas, peu importe l'angle.
- Avant utilisation, vous devez laisser la batterie s'adapter à la température ambiante (20 °C~25 °C ou 68 °F~77 °F) pendant au moins une heure pour éviter la condensation d'humidité à l'intérieur de la batterie.

AVERTISSEMENT! -Cette batterie contient des tensions potentiellement dangereuses. N'essayez pas de démonter la batterie au-delà de la procédure de remplacement de la batterie. Ce bloc-batterie ne contient aucune pièce réparable par l'utilisateur. Les réparations et le remplacement de la batterie doivent être effectués par **PERSONNEL DE SERVICE QUALIFIÉ UNIQUEMENT.**

AVERTISSEMENT! - Personnel de service qualifié UNIQUEMENT doit effectuer l'installation et l'entretien de ces blocs-batteries. MINUTEMAN n'assume aucune responsabilité et ne se limite pas à : des blessures au personnel de service ou des dommages à ; la batterie et l'onduleur, ou l'équipement connecté, causés par une installation ou un entretien incorrect de la batterie.

AVERTISSEMENT! -Risque de décharge électrique. Les pièces dangereuses sous tension à l'intérieur de ces alimentations sont alimentées par la batterie même lorsqu'elles sont débranchées de l'onduleur.

PRUDENCE! - N'UTILISEZ PAS LES SUPPORTS DE MONTAGE POUR SOULEVER LA BATTERIE. Les supports de montage sont **SEULEMENT** pour attacher la batterie au rack.

REMARQUE: Ces ensembles de batteries sont expédiés avec les batteries internes connectées. Il n'est pas nécessaire d'ouvrir l'appareil pour l'installer.

PRUDENCE! -Pour désactiver la batterie :

1. Si un onduleur connecté est allumé, appuyez puis relâchez le bouton OFF après que l'alarme sonore ait émis deux bips pour éteindre l'onduleur.
2. Débranchez la pile de l'onduleur.
3. Ouvrez le disjoncteur CC sur le panneau arrière de la batterie
4. Débrancher les modules de batterie

REMARQUER: Cet équipement a été testé et jugé conforme aux limites d'un appareil informatique de classe A et/ou B conformément aux spécifications de la sous-partie J de la partie 15 des règles de la FCC et aux limites de classe A et/ou B pour les émissions de bruit radio provenant d'appareils numériques visés par la Loi sur les interférences radioélectriques du ministère des Communications du Canada. Ces limites sont conçues pour assurer une protection raisonnable contre de telles interférences dans une installation résidentielle. Cet équipement génère et utilise des fréquences radio et s'il n'est pas installé et utilisé correctement, c'est-à-dire en stricte conformité avec les instructions du fabricant, cet équipement peut provoquer des interférences avec la réception radio et télévision. Si cet équipement provoque des interférences avec la réception radio ou télévision, ce qui peut être déterminé en éteignant et en rallumant l'équipement, l'utilisateur est encouragé à essayer de corriger l'interférence par une ou plusieurs des mesures suivantes :

- Réorienter l'antenne de réception.
- Déplacez l'ordinateur par rapport au récepteur.
- Éloignez l'ordinateur du récepteur.
- Branchez l'ordinateur sur une prise différente pour que l'ordinateur et le récepteur soient sur des circuits de dérivation différents.
- Des câbles d'interface de communication blindés doivent être utilisés avec ce produit.

AVERTISSEMENT:

Les changements ou les modifications apportés à cet appareil non expressément approuvés par la partie responsable de la conformité pourraient annuler l'autorité de l'utilisateur à utiliser l'équipement.

Inspection de réception

Après avoir retiré votre batterie de sa boîte, elle doit être inspectée pour déceler tout dommage survenu pendant le transport. Informez immédiatement le transporteur et le lieu d'achat si des dommages sont constatés. Les réclamations de garantie pour les dommages causés par le transporteur ne seront pas honorées. Les matériaux d'emballage dans lesquels votre batterie a été expédiée sont soigneusement conçus pour minimiser tout dommage pendant le transport. Dans le cas peu probable où la batterie doit être retournée au fabricant, veuillez utiliser le matériel d'emballage d'origine. Étant donné que le fabricant n'est pas responsable des dommages causés lors du retour du système, le matériel d'emballage d'origine constitue une assurance peu coûteuse. **VEUILLEZ CONSERVER LES MATÉRIAUX D'EMBALLAGE !**

Politique de maintien des fonctions vitales

En règle générale, nous ne recommandons pas l'utilisation d'aucun de nos produits dans des applications de maintien des fonctions vitales où une défaillance ou un dysfonctionnement du produit peut raisonnablement être susceptible de provoquer une défaillance du dispositif de maintien des fonctions vitales ou d affecter de manière significative sa sécurité ou son efficacité. Nous ne recommandons pas l'utilisation d'aucun de nos produits dans les soins directs aux patients. Nous ne vendrons pas sciemment nos produits pour une utilisation dans de telles applications à moins de recevoir par écrit des assurances satisfaisantes pour nous que (a) les risques de blessure ou de dommage ont été minimisés, (b) le client assume tous ces risques et (c) notre responsabilité est adéquatement protégée dans les circonstances.

AVERTISSEMENT! -Seul le personnel de service qualifié doit effectuer l'installation et l'entretien de ces blocs-batteries. MINUTEMAN n'assume aucune responsabilité et ne se limite pas à : des blessures au personnel de service ou des dommages au bloc-batterie, à l'onduleur ou à l'équipement connecté causés par une installation ou un entretien incorrect des blocs-batteries. Ces batteries DOIVENT être utilisées avec leurs modèles d'onduleurs respectifs, voir le tableau ci-dessous :

Ensemble de batterie	BP24RTXL2U	BP48RTXL2U	BP72RTXL2U
UPS	EC1000RTXL2U	EC1500RTXL2U EC2000RTXL2U	EC3000RTXL2U

© COPYRIGHT 2024 PAR PARA SYSTEMS, INC.

Tous droits réservés. Tous les droits de ce manuel d'utilisation ("Manuel"), y compris, mais sans s'y limiter, le contenu, les renseignements et les figures sont la propriété exclusive de Para Systems, Inc. ("Para Systems"). Le manuel ne peut être appliqué qu'au fonctionnement ou à l'utilisation de ce produit. Toute disposition, duplication, diffusion, reproduction, modification, traduction, extraction ou utilisation de ce manuel en tout ou en partie est interdite sans l'autorisation écrite préalable de Para Systems. Étant donné que Para Systems améliorera et développera continuellement le produit, des modifications peuvent être apportées aux informations contenues dans ce manuel en tout temps sans obligation d'informer quiconque de ces révisions ou modifications. Para Systems fera tous les efforts possibles pour assurer l'exactitude et l'intégrité de ce manuel. Para Systems décline toute responsabilité quant à toute forme de garantie, expresse ou implicite, y compris, mais sans s'y limiter, l'exhaustivité, l'absence de faute, l'exactitude, la non-contrefaçon, la qualité marchande ou l'adéquation à un usage particulier du Manuel.

2. Installation et configuration

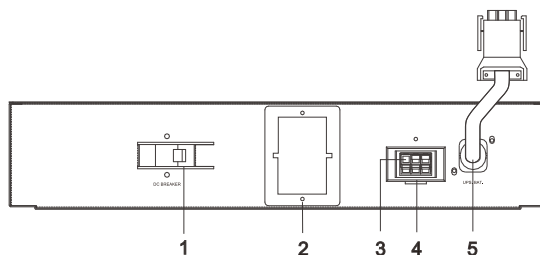

1. Disjoncteur CC (option)	1. Protection contre les surintensités de la batterie. 2. Retirez facilement la batterie du système.
2. Fusible(s) CC	Protection contre les surintensités de la batterie.
3. Borne de terre	Pour une connexion à la terre de sécurité.
4. Connecteur de batterie	Connecteur d'extension de banque de batteries.
5. Cordon d'alimentation CC	Pour se brancher aux onduleurs et aux parcs de batteries.

Cette série de batteries est **SEULEMENT** destinée à être installée dans un environnement intérieur à température contrôlée, exempt de contaminants conducteurs. N'utilisez PAS la batterie dans des zones extrêmement poussiéreuses et/ou sales, à proximité d'appareils de chauffage, d'eau ou d'humidité excessive, ou là où la batterie est exposée à la lumière directe du soleil. Choisissez un emplacement qui assurera une bonne circulation d'air à la batterie à tout moment. Acheminez les cordons de manière à ce qu'ils ne puissent pas être piétinés ou endommagés. La durée de vie typique d'une batterie est de 3 à 5 ans. Les facteurs environnementaux affectent la durée de vie de la batterie. Les températures élevées, une mauvaise alimentation électrique et les décharges fréquentes et de courte durée ont un impact négatif sur la durée de vie de la batterie.

CONDITIONS ENVIRONNEMENTALES

Température de fonctionnement (max.):	0° à 40°C (+32° à +104°F)
Température d'entreposage :	- 15° à +45°C (+5° au +113°F) 10
Humidité de fonctionnement/stockage :	% à 90 %, sans condensation 0 à
Altitude de fonctionnement :	3 000 m (0 à +10 000 pi) 0 à
Élévation de stockage :	15 000 m (0 à +50 000 pi)

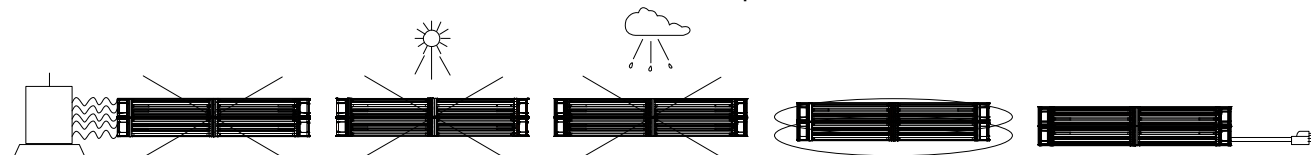

INSTALLATION

Assurez-vous de lire l'emplacement d'installation et toutes les précautions avant d'installer la batterie. Placez la batterie à l'emplacement final désiré et complétez le reste de la procédure d'installation. Ces ensembles de batteries sont expédiés avec les batteries internes connectées. Consultez la « Configuration de montage en rack » pour installer le bloc-batterie dans le rack. **ATTENTION** : La batterie est lourde. Utilisez le nombre approprié de personnel lors de l'installation.

PRUDENCE! - N'UTILISEZ PAS LES SUPPORTS DE MONTAGE POUR SOULEVER L'ONDULEUR.

Les supports de montage sont **SEULEMENT** pour attacher la batterie au rack.

CONFIGURATION DE MONTAGE EN RACK

Cette série de blocs-piles est livrée avec des supports de montage pour le rack standard de 19" (46,5 cm) préinstallés sur le bloc de batteries. Les kits de rails pour racks et armoires à 4 montants sont également disponibles. Les vis pour le montage du bloc-piles sur le bâti sont incluses.

PRUDENCE! N'UTILISEZ PAS LES SUPPORTS DE MONTAGE POUR SOULEVER LA BATTERIE. Les supports de montage sont **SEULEMENT** pour attacher la batterie au rack. **REMARQUE:** Les supports de montage peuvent être montés au centre de la batterie.

1. Retirez la pile de la boîte d'expédition.
2. Installez la batterie dans le rack et fixez-la avec les vis de fixation. **AVERTISSEMENT:** Utilisez deux personnes ou plus pour installer la batterie. Usage **PRUDENCE**, la batterie est extrêmement lourde. Ne pas déplacer le rack une fois les unités installées. Le rack peut devenir instable en raison de la répartition du poids.
3. La configuration du montage en bâti est terminée. Voir Connexion de la batterie.

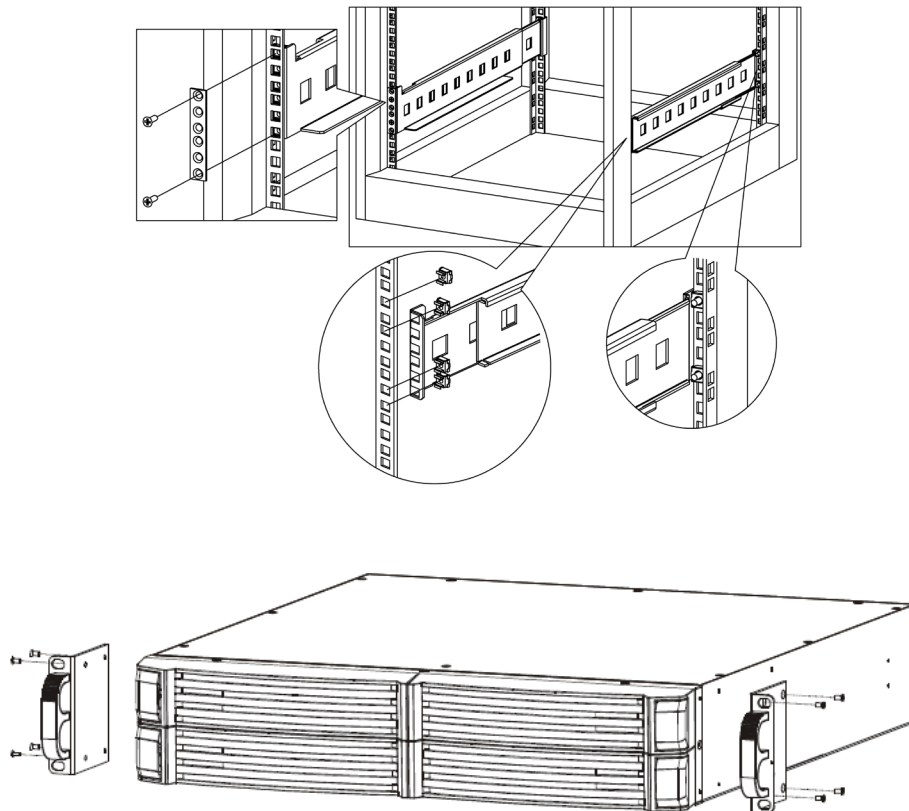

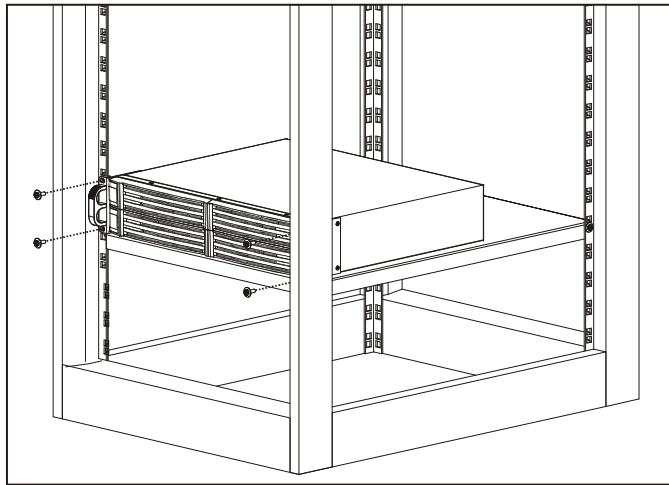

CONFIGURATION DE LA TOUR

La configuration de la tour permet à l'utilisateur d'installer la batterie en position verticale à côté de l'onduleur et de l'ordinateur de la tour. Les supports de tour sont fournis avec la batterie.

AVERTISSEMENT! -Utilisez deux personnes ou plus pour installer la batterie. Usage **PRUDENCE**, la batterie est extrêmement lourde.

1. Une fois l'emplacement de la batterie déterminé, placez les supports de la tour à l'emplacement souhaité.

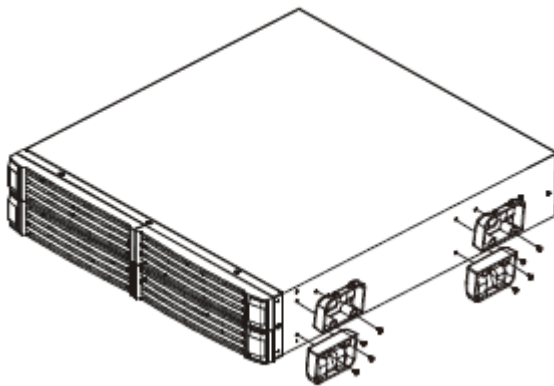

FIGUE. 1

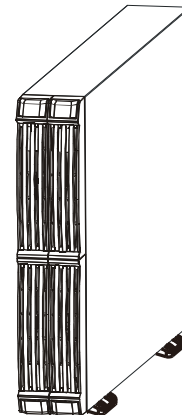

FIGUE. 2

AVERTISSEMENT: La batterie doit être installée dans la bonne position verticale. Si la batterie n'est pas installée dans la bonne position verticale, les batteries seront endommagées. Une fois la batterie placée dans les supports de la tour, en regardant le panneau avant de la batterie, le couvercle supérieur de la batterie DOIT être sur votre côté gauche.

2. Utilisez les vis fournies pour fixer les pattes de la tour sur le côté gauche du boîtier lorsqu'il est couché horizontalement (FIG. 1).

3. Penchez l'armoire en position verticale. La configuration de la tour est maintenant terminée. Voir Connexion de la batterie.

CONNEXION DU PACK BATTERIE

REMARQUE: Lors de la connexion des ensembles de batteries, l'onduleur doit être configuré de manière à ce qu'il signale l'autonomie estimée correcte sur l'écran ACL et dans le logiciel de surveillance de l'alimentation et/ou la carte SNMP. Consultez le logiciel de surveillance de l'alimentation ou le manuel d'utilisation de la carte SNMP pour configurer l'onduleur.

1. Assurez-vous que le disjoncteur CC situé sur le panneau arrière de la batterie est en position ouverte.
2. Éteignez l'onduleur et débranchez le cordon d'alimentation d'entrée de l'onduleur de la prise murale.
3. Retirez le couvercle du connecteur de batterie externe du panneau arrière de l'onduleur (au besoin).
4. Vérifiez, avant de brancher le câble de batterie externe du bloc-batterie au connecteur de batterie externe de l'onduleur, qu'ils correspondent au rouge au rouge et au noir au noir. **REMARQUE:** Le connecteur rouge est le positif de la batterie (+) et le connecteur noir est le négatif de la batterie (-). Branchez le câble de batterie externe du bloc-batterie au connecteur de batterie externe de l'onduleur. **REMARQUE:** Si vous branchez plusieurs blocs-batteries, consultez "**Chaînage en guirlande**".

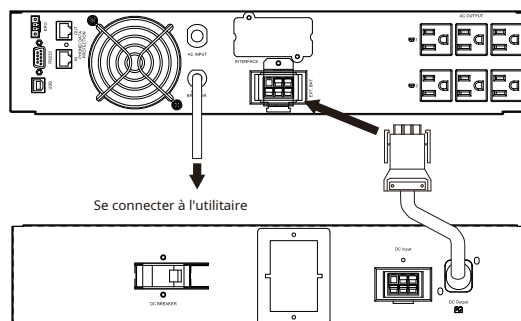

CHAÎNAGE EN GUIRLANDE

(PERSONNEL DE SERVICE QUALIFIÉ SEULEMENT)

Le « chaînage en guirlande » signifie connecter une batterie à un autre bloc-batterie, cette chaîne peut durer indéfiniment. Suivez les étapes ci-dessous pour connecter en guirlande les ensembles de batteries :

1. Assurez-vous de lire la procédure d'installation et de placement, toutes les précautions et les précautions de sécurité avant de brancher en guirlande le(s) bloc(s) de batteries.
2. Assurez-vous que tous les disjoncteurs CC et UPS de la batterie sont éteints. **PRUDENCE:** Si le disjoncteur CC du bloc-batterie est en position marche, la tension de la batterie sera présente à l'extrémité ouverte du câble de batterie externe et du connecteur de batterie externe du bloc-batterie. Débranchez tout l'équipement branché aux prises de sortie de l'onduleur. Débranchez le cordon d'alimentation de l'onduleur de la prise murale.
3. Retirez la plaque de protection du connecteur de batterie externe du panneau arrière de l'onduleur et des ensembles de batteries supplémentaires.
4. Avant de brancher le câble de batterie externe sur le connecteur de batterie externe de l'onduleur ou sur le connecteur externe du bloc-batterie, vérifiez qu'ils correspondent bien au rouge et au noir.
5. Branchez le câble de batterie externe du premier bloc-batterie au connecteur de batterie externe de l'onduleur.
6. Branchez le câble de batterie externe du deuxième bloc-batterie au connecteur de batterie externe du premier bloc-batterie.
7. Mettez TOUS les disjoncteurs CC situés sur le panneau arrière des blocs-batteries en position marche.

8. Les batteries sont prêtes pour un fonctionnement normal, consultez le manuel d'utilisation de l'onduleur pour le démarrage normal de l'onduleur.

REMARQUE: Le nombre maximal de batteries pouvant être connectées en guirlande est de dix.

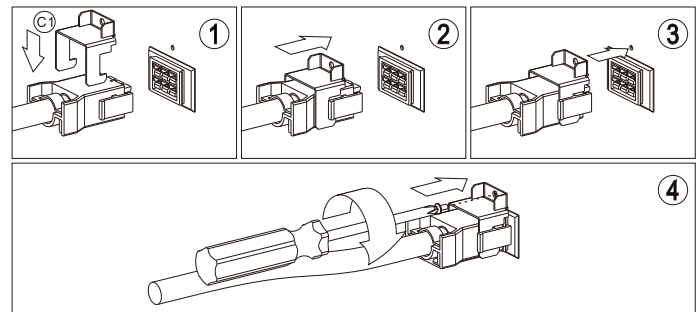
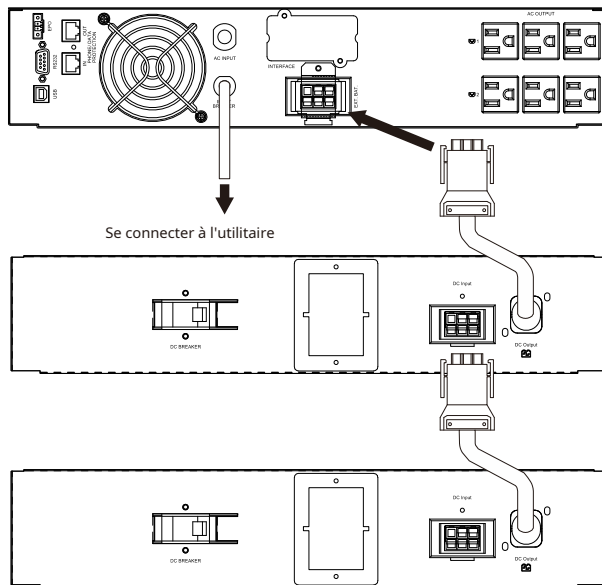

3. Opérations

VUE D'ENSEMBLE DU SYSTÈME

La batterie prolongera les capacités d'autonomie de l'onduleur. En cas de perte d'alimentation électrique, le chargeur s'éteint et la ou les batteries prolongent la durée de fonctionnement de l'onduleur. Lorsque l'alimentation électrique revient, le ou les ensembles de batteries commencent automatiquement à recharger les batteries s'ils sont branchés à l'onduleur. Pendant le fonctionnement normal du courant alternatif, l'onduleur et la batterie protègent silencieusement et en toute confiance votre système contre les anomalies de courant.

ACTIVATION/DÉSACTIVATION DU PACK BATTERIE

En mettant le disjoncteur CC en position Marche, la tension du bus CC du bloc-batterie sera connectée à l'onduleur. Mettre le disjoncteur CC en position Arrêt déconnectera la tension du bus CC du bloc-batterie vers l'onduleur.

4. Obtenir le service

SI LA BATTERIE NÉCESSITE UNE RÉPARATION

1. Assurez-vous qu'il n'y a pas de disjoncteurs déclenchés et que les batteries sont bonnes. Un disjoncteur déclenché et des batteries défectueuses sont les problèmes les plus courants.
 2. Appelez votre revendeur pour obtenir de l'aide. Si vous ne parvenez pas à joindre votre revendeur ou s'il ne parvient pas à résoudre le problème, appelez le service d'assistance technique de Minuteman au (972) 446-7363 ou visitez notre site Web à <https://minutemanups.com/contact/>. Avant d'appeler le service d'assistance technique, ayez les renseignements suivants à votre disposition :
 - un) Nom et adresse du contact.
 - b) Où et quand l'unité a été achetée.
 - c) Toutes les informations sur le modèle de votre unité.
 - d) Le numéro de série de votre appareil.
 - e) Des renseignements supplémentaires sur la panne.
 - f) Une description de l'équipement protégé, incluant les numéros de modèle, si possible.
 - g) Un technicien vous demandera les informations ci-dessus et, si possible, vous aidera à résoudre le problème par téléphone. Dans le cas où l'unité nécessite une réparation en usine, le représentant du soutien technique vous remettra un numéro d'autorisation de retour de matériel (RMA n°).

REMARQUE: On doit avoir le numéro de modèle et le numéro de série du produit pour émettre un numéro RMA.

 - h) Si l'appareil est sous garantie, les réparations seront effectuées sans frais. Si l'appareil n'est pas sous garantie, des frais de réparation seront facturés.
3. Emballez l'appareil dans son emballage d'origine. Si l'emballage d'origine n'est plus disponible, demandez au représentant du soutien technique d'obtenir un nouvel ensemble. Il est important d'emballer correctement l'appareil afin d'éviter tout dommage durant le transport. N'utilisez jamais de billes de polystyrène comme matériel d'emballage.
 - un) Inclure une lettre avec votre nom, votre adresse, votre numéro de téléphone de jour, votre numéro RMA, une copie de votre reçu de vente original et une brève description du problème.
4. Indiquez le numéro RMA à l'extérieur de tous les colis. L'usine ne peut accepter aucun colis sans le numéro RMA marqué à l'extérieur.
5. Renvoyez l'appareil par transporteur assuré et prépayé à :

Para Systems, Inc.
MINUTEMAN UPS
2425 Technical Road
Miamisburg, OH 45342
ATTN: RMA # _____

5. Remplacement des piles

PERSONNEL DE SERVICE QUALIFIÉ SEULEMENT

Veillez lire tous les AVERTISSEMENTS et PRÉCAUTIONS avant de tenter d'entretenir les batteries. La durée de vie typique d'une batterie est de 3 à 5 ans. Les facteurs environnementaux affectent la durée de vie de la batterie. Les températures élevées, une mauvaise alimentation électrique et les décharges fréquentes et de courte durée ont un impact négatif sur la durée de vie de la batterie.

AVERTISSEMENT! -Cette batterie contient des tensions potentiellement dangereuses. N'essayez pas de démonter la batterie au-delà de la procédure de remplacement de la batterie. Cette batterie ne contient aucune pièce réparable par l'utilisateur. Les réparations et le remplacement de la batterie doivent être effectués **UNIQUEMENT PAR DU PERSONNEL DE SERVICE QUALIFIÉ.**

PRUDENCE!-N'ouvrez pas et ne détruisez pas les piles. L'électrolyte libéré est nocif pour la peau et les yeux et peut être toxique.

PRUDENCE!-Ne jetez pas les piles dans le feu. Les piles peuvent exploser. Les piles de ce paquet de piles sont recyclables. Débarrassez-vous des piles de manière appropriée. Les batteries contiennent du plomb et présentent un danger pour l'environnement et la santé humaine si elles ne sont pas éliminées correctement. Consultez les codes locaux pour les exigences d'élimination appropriées ou retournez la batterie au fournisseur.

PRUDENCE!-Le système de batterie peut présenter un risque de décharge électrique. Ces batteries produisent assez de courant pour brûler des fils ou des outils très rapidement, produisant du métal en fusion. Respectez ces précautions lors du remplacement des piles :

1. Enlevez les montres, les bagues ou autres objets métalliques.
2. Utilisez des outils à main avec des poignées isolées.
3. Portez des lunettes de protection, des gants en caoutchouc et des bottes.
4. Ne posez pas d'outils ou d'autres pièces métalliques sur les batteries.
5. Débranchez la source de charge avant de brancher ou de débrancher les bornes de la batterie.
6. Déterminez si la batterie est mise à la terre par inadvertance. Si la batterie est déchargée, enlevez la source de mise à la terre. Le contact avec n'importe quelle partie d'une batterie mise à la terre peut causer une décharge électrique. La probabilité d'un tel choc sera réduite si ces mises à la terre sont retirées lors de l'installation et de la maintenance.

PRUDENCE!-Remplacez les piles par le même nombre et le même type que celles initialement installées dans le bloc-piles. Ces batteries sont munies d'évents fonctionnant sous pression. Ces batteries contiennent des batteries au plomb scellées, antidéversement et sans entretien.

Modèle #	BP24RTXL2U	BP48RTXL2U	BP72RTXL2U
Numéro de pièce du module de batterie interne	BM0101	BM0102	BM0103

**PROCÉDURE DE REMPLACEMENT DE LA BATTERIE
(PERSONNEL DE SERVICE QUALIFIÉ UNIQUEMENT)**

VEUILLEZ LIRE LES PRÉCAUTIONS ET LES AVERTISSEMENTS AVANT DE TENTER DE REMPLACER LES MODULES DE BATTERIE

Les batteries remplaçables à chaud signifient que les batteries peuvent être remplacées sans mettre hors tension l'ensemble du système d'onduleur et de batterie.

REMARQUE: En cas de panne de courant lors du remplacement des batteries remplaçables à chaud, avec l'onduleur allumé, la charge ne sera pas sauvegardée.

1. Désactivez tous les disjoncteurs CC situés sur le panneau arrière de tous les blocs-batteries.
2. Débranchez tous les câbles de la batterie externe.
3. Retirez les vis de fixation du panneau avant.
4. Retirez le panneau avant et posez-le sur la batterie.

①

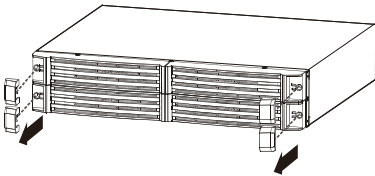

②

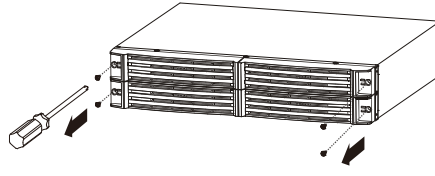

③

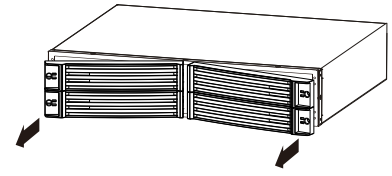

5. Retirez les vis de fixation des supports de fixation de la batterie.
6. Retirez les supports de fixation de la batterie.
7. Débranchez les connecteurs de batterie (rouge et noir) de chacun des modules de batterie.
8. Saisissez l'une des languettes du module de batterie et retirez délicatement le module de batterie du bloc-batterie et posez-le sur le sol.
9. Saisissez la languette de traction de l'autre module de batterie et retirez délicatement le module de batterie du bloc-batterie et posez-le sur le sol.

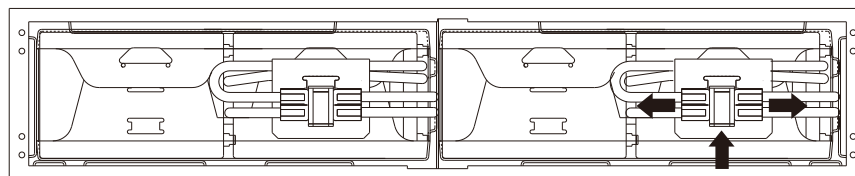

REMARQUE: Faites attention, les modules de batterie sont lourds.

10. Faites glisser les nouveaux modules de batterie dans le bloc-batterie.
11. Réinstallez les supports de fixation de la batterie.
12. Réinstallez les vis de fixation des supports de fixation de la batterie.
13. Vérifiez la polarité correcte. Rebranchez les connecteurs de la batterie (rouge et noir).

REMARQUE: Des étincelles peuvent se produire, c'est normal.

14. Réinstallez le panneau avant sur la batterie.
15. Réinstallez les vis de fixation du panneau avant.
16. Rebranchez tous les câbles de la batterie externe.
17. Allumez tous les disjoncteurs CC sur le panneau arrière de tous les ensembles de batteries.

18. Jetez les piles usagées de manière appropriée dans une installation de recyclage appropriée ou retournez-les au fournisseur dans l'emballage des piles neuves.

19. La batterie est prête à fonctionner normalement.

REMARQUE: Si l'onduleur émet une alarme de batterie faible/défectueuse après le remplacement des modules de batterie, l'utilisateur doit lancer un autotest pour effacer l'alarme de batterie faible/défectueuse. Pour lancer un autotest, consultez la section "**TEST DE BATTERIE INVOQUÉ PAR L'UTILISATEUR**" dans le manuel d'utilisation de l'onduleur.

6. Spécifications

CARACTÉRISTIQUES DU SYSTÈME			
Numéro de modèle	BP24RTL2U	BP48RTL2U	BP72RTL2U
Format d'installation	Convertible en rack/tour		
SYSTÈME DE BATTERIE			
Type de batterie	Étanche, antifuite, sans entretien, régulé par soupape, plomb-acide		
Temps de recharge typique	24 heures après la décharge totale		
Durée de vie typique de la batterie	3 à 5 ans, selon les cycles de décharge et la température ambiante		
Tension du système	24 V CC	48 V CC	72 V CC
Module de batterie	BM0101	BM0102	BM0103
PHYSIQUE			
Taille - Net (L x l x H) (supports de montage en rack installés)	430 x 440 x 88 (mm)	430 x 440 x 88 (mm)	581 x 440 x 88 (mm)
Poids net	27,2 (kg)	27,2 (kg)	37,8 (kg)
Taille - Expédition (L x l x H)	631 x 578 x 208 (mm)	631 x 578 x 208 (mm)	782 x 578 x 208 (mm)
Poids - Expédition	30,3 (kg)	30,3 (kg)	41,1 (kg)
CONFORMITÉ RÉGLEMENTAIRE			
Sécurité et homologations	cULus (UL1778 5e édition et CSA 22.2 no. 107.3-14 / R : 2014), FCC Classe A, CE certifié, RoHS2 (Directive UE 2011/65/UE et 2015/863/UE)		

7. Garantie

Para Systems, Inc. (Para Systems) garantit cet équipement, lorsqu'il est correctement appliqué et utilisé dans les conditions spécifiées, contre les défauts de matériaux ou de fabrication pendant une période de trois ans à compter de la date d'achat. Pour les sites d'équipement aux États-Unis et au Canada, cette garantie couvre la réparation en dépôt ou le remplacement de l'équipement défectueux à la discrétion de Para Systems. La réparation en atelier sera effectuée auprès du centre de service agréé le plus proche. Le client paie les frais d'expédition du produit à Para Systems. Para Systems paie le fret terrestre pour retourner le produit au client. Les pièces de rechange et la main-d'œuvre sous garantie seront à la charge de Para Systems. Pour l'équipement situé à l'extérieur des États-Unis et du Canada, Para Systems couvre uniquement les pièces défectueuses. Les produits Para Systems réparés ou remplacés en dépôt conformément à cette garantie ne seront garantis que pour la partie non expirée de la garantie s'appliquant au produit d'origine. Cette garantie s'applique uniquement à l'acheteur d'origine qui doit avoir correctement enregistré le produit dans les 10 jours suivant l'achat.

La garantie sera annulée si (a) l'équipement est endommagé par le client, est utilisé de manière incorrecte, est soumis à un environnement de fonctionnement défavorable ou est utilisé en dehors des limites de ses spécifications électriques ; (b) l'équipement est réparé ou modifié par une personne autre que Para Systems ou le personnel approuvé par Para Systems ; ou (c) a été utilisé d'une manière contraire au manuel d'utilisation du produit ou à d'autres instructions écrites.

Tout conseil technique fourni avant ou après la livraison concernant l'utilisation ou l'application de l'équipement de Para Systems est fourni gratuitement et sur la base qu'il représente le meilleur jugement de Para Systems dans les circonstances, mais il est utilisé aux seuls risques et périls du destinataire.

SAUF DISPOSITION CONTRAIRE ICI, PARA SYSTEMS NE DONNE AUCUNE GARANTIE, EXPLICITE OU IMPLICITE, Y COMPRIS LES GARANTIES DE QUALITÉ MARCHANDE ET D'ADÉQUATION À UN USAGE PARTICULIER. Certains États n'autorisent pas la limitation des garanties implicites ; par conséquent, la ou les limitations susmentionnées pourraient ne pas s'appliquer à l'acheteur.

À L'EXCEPTION DE CE QUI EST PRÉVU CI-DESSUS, PARA SYSTEMS NE SERA EN AUCUN CAS RESPONSABLE DES DOMMAGES DIRECTS, INDIRECTS, SPÉCIAUX, ACCESSOIRES OU CONSÉCUTIFS DÉCOULANT DE L'UTILISATION DE CE PRODUIT, MÊME S'IL EST AVISÉ DE LA POSSIBILITÉ DE TELS DOMMAGES. Plus précisément, Para Systems n'est pas responsable des coûts, tels que : labor for on-site installation, on-site maintenance or on-site service, lost profits or revenue, loss of equipment, loss of use of equipment, loss of software, loss of data, cost of substitutes, claims by third parties, or autrement. Le seul et unique recours en cas de violation de toute garantie, expresse ou implicite, concernant les produits de Para Systems et la seule obligation de Para Systems en vertu des présentes, sera la réparation en atelier ou le remplacement de l'équipement, des composants ou des pièces défectueuses ; ou, au choix de Para Systems, le remboursement du prix d'achat ou le remplacement par un produit de remplacement équivalent. Cette garantie vous confère des droits légaux spécifiques et vous pouvez également avoir d'autres droits qui varient d'une province à l'autre.

Aucun employé, vendeur ou agent de Para Systems n'est autorisé à ajouter ou à modifier les modalités de cette garantie.

Veuillez vous rendre sur notre site Web à l'adresse www.minutemanups.com/warranty/ pour remplir le formulaire d'enregistrement de garantie.

Avis supplémentaires :

REMARQUER:Ce produit est conforme aux règles relatives aux appareils de classe A, conformément à la partie 15 des règles de la FCC relatives aux émissions de bruit radio provenant d'un appareil numérique.

Ces limites sont conçues pour assurer une protection raisonnable contre de telles interférences dans une installation résidentielle.

Cet équipement génère et utilise des fréquences radio et s'il n'est pas installé et utilisé correctement, en stricte conformité avec les instructions du fabricant, il peut provoquer des interférences avec la réception radio et télévision. Si cet appareil provoque des interférences avec la réception radio ou télévision, ce qui peut être déterminé en éteignant et en rallumant l'équipement, l'utilisateur est encouragé à essayer de corriger l'interférence par une ou plusieurs des mesures suivantes :

- Réorienter l'antenne de réception.
- Déplacez l'ordinateur par rapport au récepteur.
- Éloignez l'ordinateur du récepteur.
- Branchez l'ordinateur sur une prise différente pour que l'ordinateur et le récepteur soient sur des circuits de dérivation différents.
- Des câbles d'interface de communication blindés doivent être utilisés avec ce produit.

Politique de maintien des fonctions vitales

Para Systems ne prend pas en charge l'utilisation d'aucun de ses produits dans des applications de maintien des fonctions vitales où la défaillance ou le dysfonctionnement du produit peut raisonnablement être susceptible de provoquer une défaillance des dispositifs de maintien des fonctions vitales ou d'affecter de manière significative leur sécurité ou leur efficacité. De plus, Para Systems ne recommande pas l'utilisation d'aucun de ses produits dans les soins directs aux patients.



RoHS2
FCC Class A
cULus (UL1778 5th Edition)
CE Compliant

Para Systems, Inc.
2850 Lake Vista Drive, Ste 110
Lewisville, TX 75067
800.238.7272
www.minutemanups.com

© 2024 PARA SYSTEMS, INC.

Minuteman Power Technologies, Encompass and SentryHD are owned by Para Systems, Inc. All other trademarks are property of their irrespective owners.

A1. Déclaration de conformité

Application des lignes directrices du Conseil :2014/30/UE

Norme(s) à laquelle(auxquelles) la conformité est déclarée :EN62040-2, IEC61000-2-2 IEC61000-4-2, IEC61000-4-3, IEC61000-4-4, IEC61000-4-5, IEC61000-4-6, IEC61000-4-8, UL1778, CSA 22.2 non . 107.3-14, FCC Classe A

Nom du fabricant :Para Systems, Inc. (onduleur MINUTEMAN)

Adresse du fabricant :2850 Lake Vista Drive, Ste 110, Lewisville, TX 75067 États-Unis

Type d'équipement :Alimentations sans interruption (UPS)

Numéro de modèle :BP24RTXL2U (Y), BP48RTXL2U (Y), BP72RTXL2U (Y)

Année de fabrication :Début janvier 2025

Je déclare par les présentes que l'équipement spécifié ci-dessus est conforme à la ou aux directives ci-dessus.

Kevin Canole
(Nom)

Directeur du développement des
affaires (Poste)

Place:Carrollton, Texas, États-Unis

Date:12 septembre 2024